

# Serpent

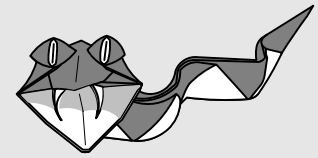

Modèle et Diagramme :  
Christophe Boudias ;-)

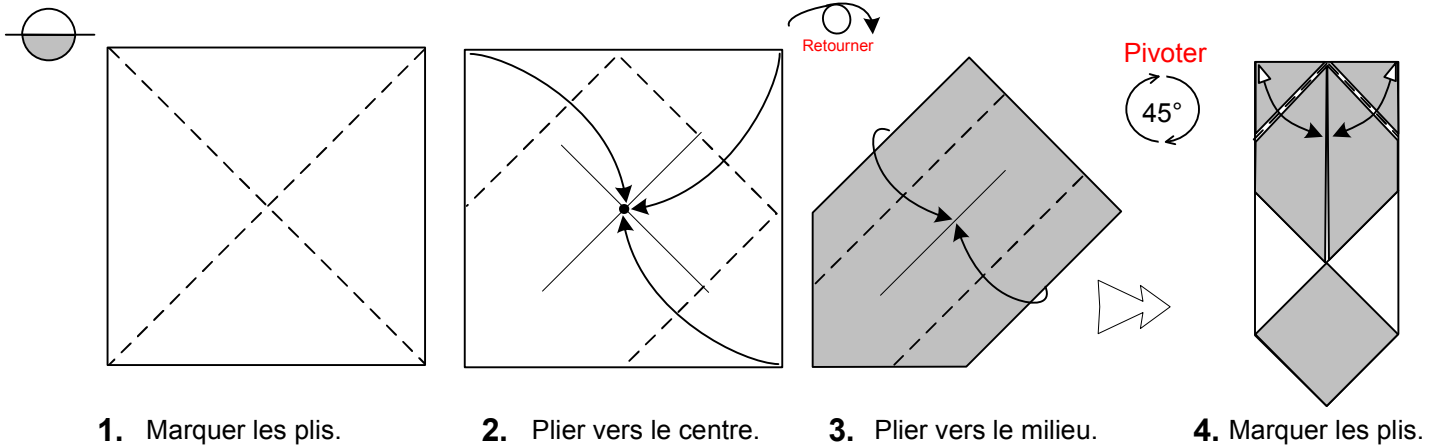

1. Marquer les plis.

2. Plier vers le centre.

3. Plier vers le milieu.

4. Marquer les plis.

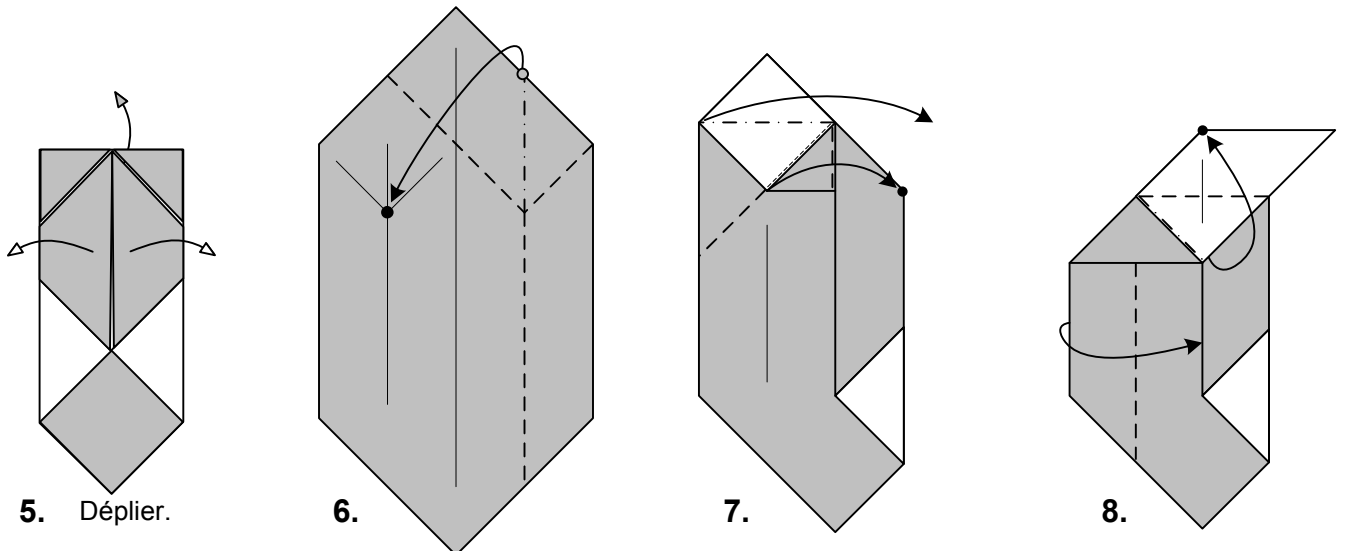

5. Déplier.

6.

Utiliser les plis formés  
pour cette étape. S'aider  
des points repères.

7.

Plier vers la droite.  
S'aider des points  
repères.

8.

Pli pivot vers le haut et  
la droite. S'aider des  
points repères.

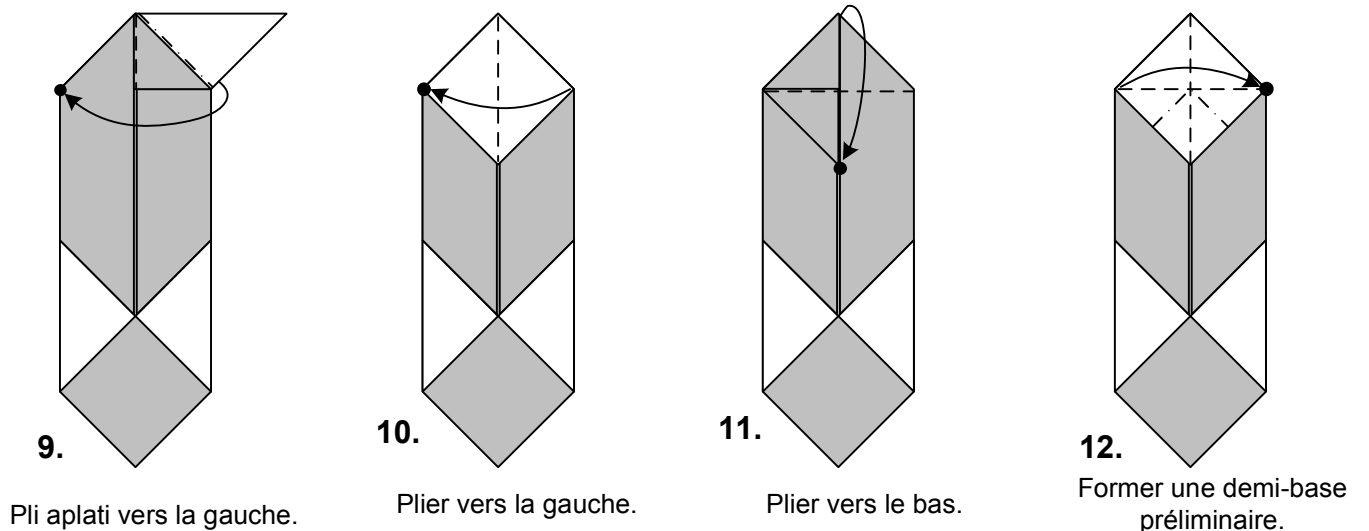

9.

Pli aplati vers la gauche.

10.

Plier vers la gauche.

11.

Plier vers le bas.

12.

Former une demi-base  
préliminaire.

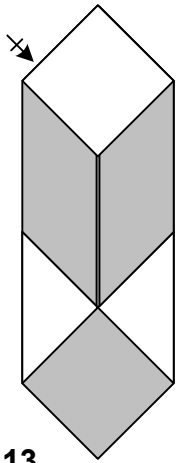

**13.**

Répéter 10-12.

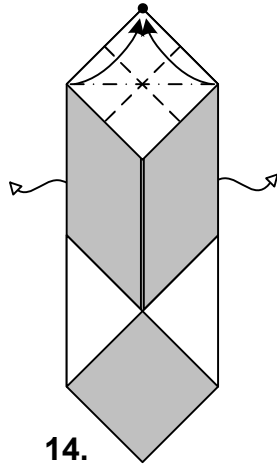

**14.**

Former une base préliminaire.

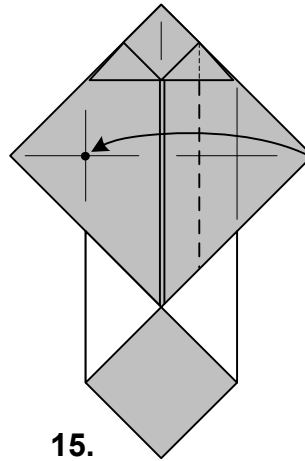

**15.**

Plier vers la gauche sur le point repère.

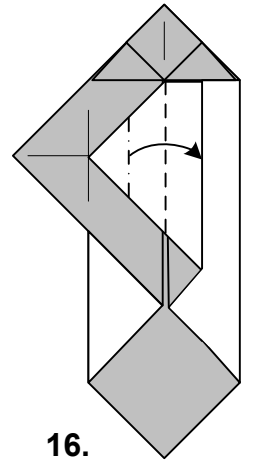

**16.**

Plier vers la droite le pli montagne sur la ligne repère.

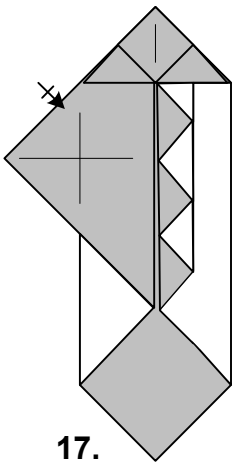

**17.**

Répéter 15-16.

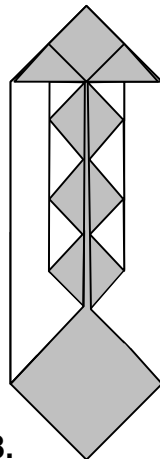

**18.**

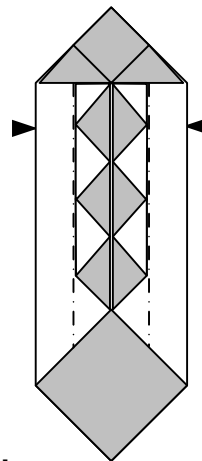

**19.**

Former un enfoncement ouvert le long du modèle.

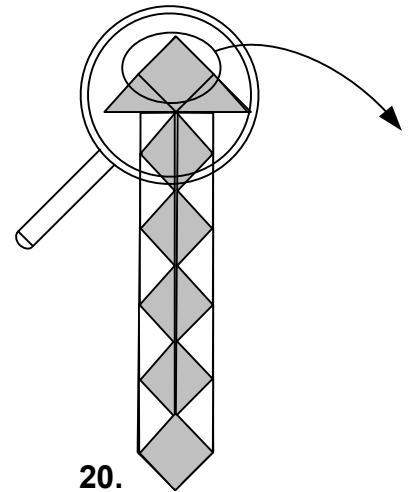

**20.**

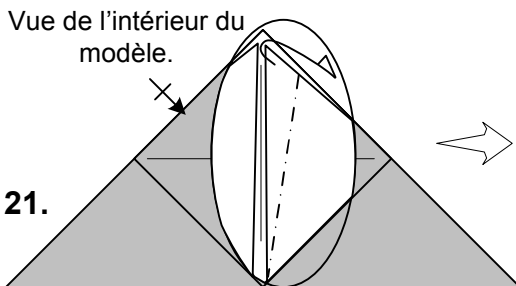

**21.**

Pli montagne sur les pointes intérieures pour faire apparaître les dents.

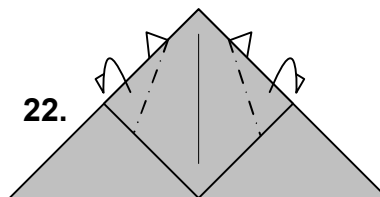

**22.**

Pli montagne sur les couches supérieures pour maintenir les dents à la bonne place.

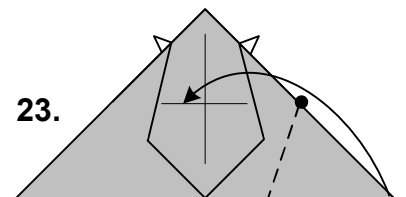

**23.**

Plier vers la gauche utilisant le point repère; l'angle de droite vient sur la ligne horizontale indiquée par la flèche.

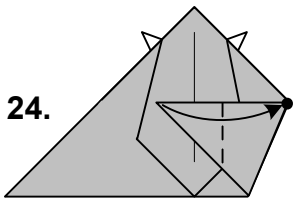

24.

Plier vers la droite sur le point repère.

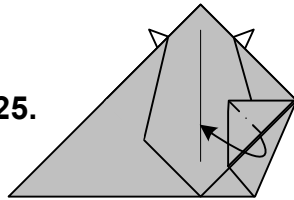

25.

Pli aplati pour former les yeux.

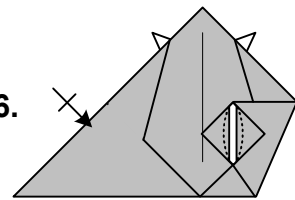

26.

Repéter 23-26.  
Ouvrir les couches de papier pour former les yeux.

Pivoter



Pli optionel pour que la couleur du cou soit la même que la couleur de la tête.

27.

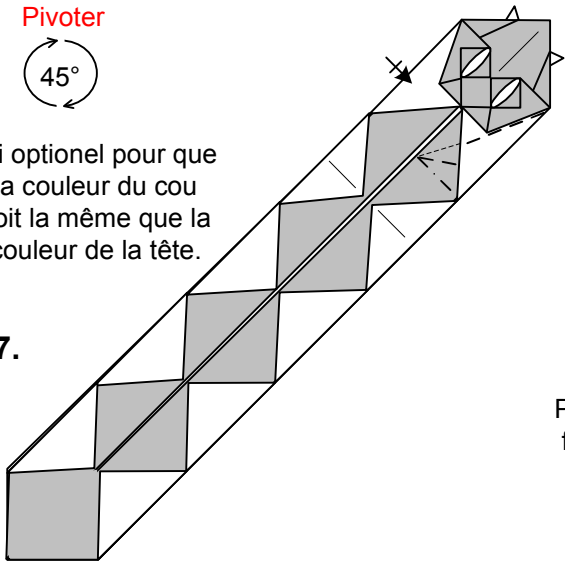

Pli montagne/vallé pour former un zig-zag à la base de la tête.

28.

Pli montagne pour former un pointe.

Pli montagne tout le long du corps.

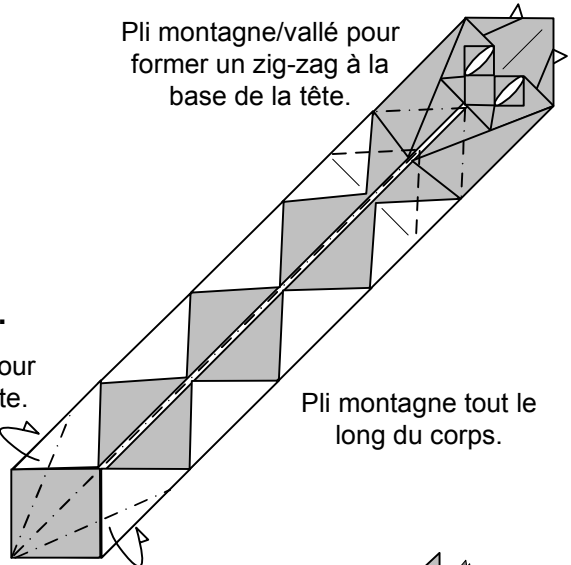

29.

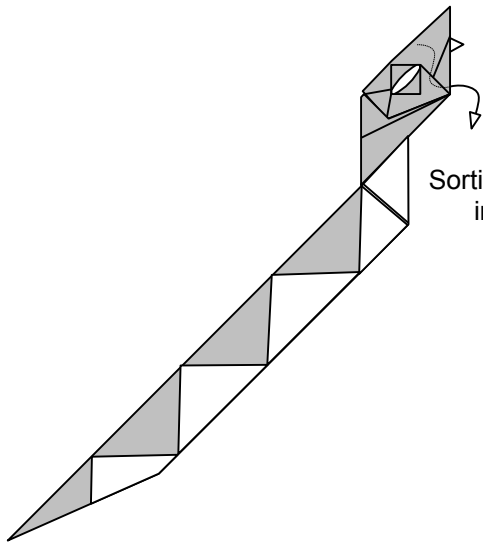

Sortir la mâchoire inférieure.

30.

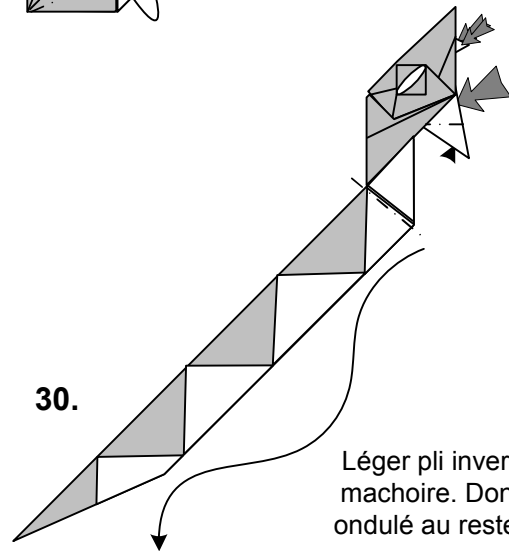

Léger pli inversé pour la mâchoire. Donner forme ondulé au reste du corps.

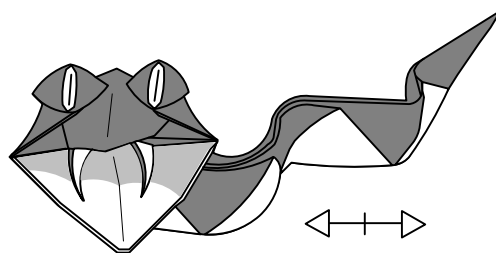

31. C'est fini !